

Zubehör

Accessories

Übersicht/Contents

Seite/Page

NH-Sicherungs-Aufsteckgriffe <i>NH replacement handles</i>	DIN VDE 0636 Teil 201 IEC 60269-1	3
NH-Trennmesser <i>Solid-links</i>		3
Sicherungsüberwachung: <i>Blown fuse-monitoring:</i>		
– Signalmelderunterteil <i>Striker bases</i>		4
– Signalmelder <i>Strikers</i>		4
– Legard <i>Legard</i>		5
Strommessung: <i>Current metering:</i>		
– Messkoffer <i>Load monitoring case</i>		5
– Wandler NH-Sicherungseinsätze <i>Current transformer fuse-links</i>		6
– Maximum Strommesser <i>Maximum ammeter</i>		6
– Messwandler <i>Current transformer</i>		6
Klemmen <i>Terminal-clamps</i>		7
Kabelschelle <i>Cable clamp</i>		7
Sammelschienenhalter für 185 und 100 mm Mittenabstand <i>Busbar supports for 185 and 100 mm centre distance</i>		8/9
Sammelschienenhalter für 60 mm Mittenabstand <i>Busbar supports for 60 mm centre distance</i>		10
Isolatoren <i>Insulators</i>		11/12

EFEN Produkte unterliegen einer strengen Qualitätsüberprüfung. Technische Fortschritte sind für uns ein permanenter Prozess. Alle genannten Angaben und Daten können daher ohne Ankündigung geändert werden.

EFEN products are governed by a strict quality control. Engineering progresses are a continuous process for us. All information and data may therefore be changed without notification.

NH-Sicherungs-Aufsteckgriffe

NH replacement handles

nach VDE 0636 T 201, IEC 60269-2-1 für NH-Sicherungs-Einsätze und Trennmesser.

acc. to VDE 0636 T 201, IEC 60269-2-1 for NH fuse-links and solid-links.

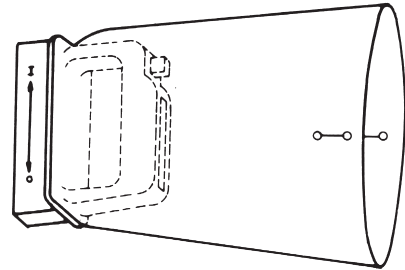

Bezeichnung Description	Bestell-Nr. Order no.	VE Pack
Aufsteckgriff für NH-Sicherungs-Einsätze DIN VDE 0636-201, Gr. 00-3 (auch für Gr. 4 verwendbar) NH handle for NH fuse-links DIN VDE 0636-201, size 00-3 (fits size 4 as well) mit Handschutz, ohne Stulpe/with hand protection, without cuff mit Lederstulpe 352 mm lang/with leather cuff, total length 352 mm	36020.0010 36022.0010	10 3
Aufsteckgriff, Sonderausführung für NH-Sicherungs-Einsätze mit Griffaschenabstand 120 mm, 1500 V Handle for NH fuse-links with 120 mm distance between gripping-lugs	36018.0010	4

NH-Trennmesser Größe 00-4a

Solid-links size 00-4a

NH-Trennmesser sind verwendbar in NH-Sicherungs-Unterteilen nach VDE 0636-201 und in NH-Sicherungs-Lasttrennern und -Lastschaltleisten entsprechender Größe.

Solid-links can be used with NH fuse-bases acc. to VDE 0636-201 and with NH fuse-switches, horizontal and vertical design, of corresponding sizes.

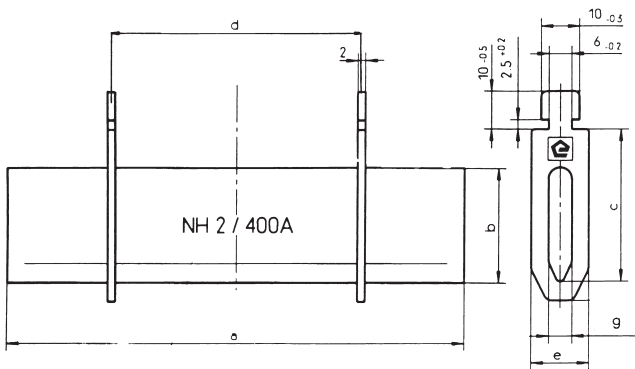

Metallgriffaschen
Metal gripping-lugs

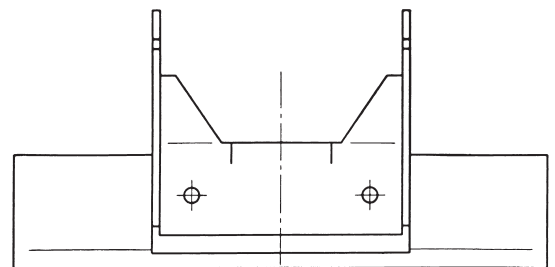

isolierte Griffaschen
insulated gripping-lugs

Größe Size	A Amps	V Voltage	Maße/Dimensions						Metallgriffaschen Metal gripping-lugs Bestell-Nr./Order no.	VE Pack	isolierte Griffaschen insulated gripping-lugs Bestell-Nr./Order no.	VE Pack
			a	b	c	d	g	e				
00	160	690	77	15	35	47	6	17	36008.0010	15	36139.0010	12
0	160	690	122,5	15	35	65	6	17	36009.0010	10	36140.0010	6
1	250	690	132,5	20	40	65	6	20	36010.0010	9	36141.0010	12
2	400	690	147,5	25	48	65	6	20	36011.0010	6	36142.0010	6
3	630	690	147,5	32	60	65	6	20	36012.0010	6	36143.0010	6
3	1000	690	147,5	32	60	65	6	20	36012.0020	6	36144.0010	6
3L	1000	1500	203	32	60	120	6	20	-	-	36015.0020	10
4	1250	690	200	50	85	65	8	25	36013.0010	10	-	-
4a	1600	690	200	50	85	87	6	25	36014.0010	6	-	-

Sicherungsüberwachung

Blown fuse-monitoring

Anwendungsgebiete für diese Sicherungsüberwachungseinrichtungen sind z.B. Stromrichter-Anlagen in Parallelschaltung mit Stromrichter-Sicherungen sowie in Gleich- und Wechselstromanlagen.

May be used parallel to fuses for rectifier and in AC-/DC circuits.

Signalmelderunterteile

Striker Bases

Die Unterteile sind bestückt mit Hilfsschaltern

1 ö und 1 S (2 S auf Anfrage)

$U_e = 400 \text{ V AC} / 125 \text{ V DC}$ (bei ohmscher Belastung)

$I_e = 10 \text{ A AC} / 0,5 \text{ A DC}$ (bei ohmscher Belastung)

Anschluß mit Flachstecker 6,3 gem. DIN 46 248

The striker bases are equipped with auxiliary switches

1 NC and 1 NO (2 NO on demand)

$U_e = 400 \text{ V} / 125 \text{ V DC}$ (with resistive load)

$I_e = 10 \text{ A} / 0,5 \text{ A DC}$ (with resistive load)

with tab 6.3 according to DIN 46 248

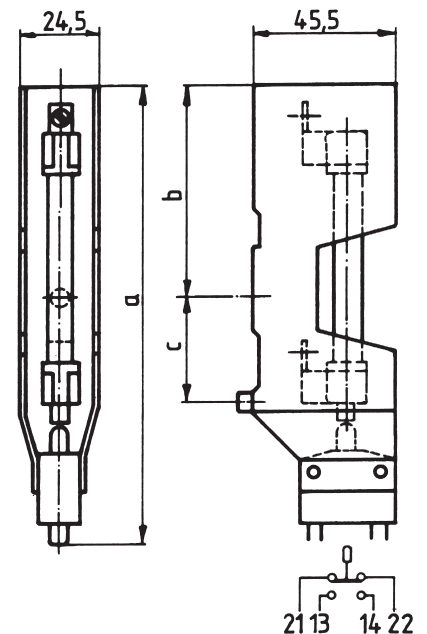

Bezeichnung Description	Maße Dimensions			Bestell-Nr. Order no.	VE Pack
	a	b	c		
Unterteil/Base 690 V	129	42	40	33087.0010	5
Unterteil/Base 1000 V	148	61	40	33088.0010	5
Unterteil/Base 1200 V	213	72,5	70	33089.0010	4
Unterteil/Base 1500 V	194	72,5	70	33090.0010	4
Unterteil/Base 2000 V	233	107,5	70	33091.0010	4

Signalmelder

Strikers

Signalmelder lösen mit der parallel geschalteten NH-Sicherung aus. Signalmelder allein sind keine Sicherungen, d.h. sie müssen immer in Parallelschaltung zu NH-Sicherungseinsätzen verwendet werden.

Strikers operate parallel to NH fuse-links. Strikers are no fuse-links, meaning they have to be used in combination with NH fuse-links.

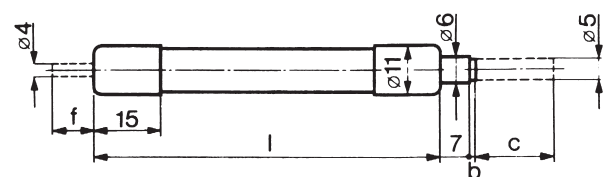

C = Bolzenweg in mm/Pin operating distance mm

Bezeichnung Description	Mindest-Ansprechwerte Min. sensitiveness		R Ω	Maße Dimensions				Bestell-Nr. Order no.	VE Pack
	V	A		b	c	f	l		
Signalmelder/Striker									
690 V	9	2,5	2	1	18	-	60±1	36000.0010	12
690 V / $\geq 2 \text{ V}$	2	7	0,3	1	18	-	60±1	36031.0020	12
1000 V	10	3	2,4	1	18	-	79±1	36001.0010	12
1200 V	48	2	18	36	17	-	100±3	36006.0010	30
1200 V	48	2	18	25	17	-	100±3	36007.0010	25
1500 V	48	2	18	8	20	-	116±1	36003.0010	15
1500 V mit Stift/with pin	48	2	18	8	20	11,5	116±1	36004.0010	25
2000 V	55	2,5	20	8	20	-	150±1	36002.0010	16
Kontaktfeder für Signalmelder Contact clip for striker								51516.0100	1

efegard

Die efegard-Sicherungsüberwachung läßt sich bei jeder genormten NH-Sicherung mit spannungsführenden Griffflaschen der Größen 00 bis 4 verwenden. Ein auswechselbarer efegard-Einsatz ist über die Federkontakte des efegard-Halters mit den spannungsführenden Griffflaschen der NH-Sicherung elektrisch verbunden. Schaltet die zugleich als Träger dienende NH-Sicherung elektrisch ab, so setzt der efegard-Einsatz einen Auslösestift frei, der wiederum einen im efegard-Halter eingebauten Mikroschalter betätigt.

efegard

The efegard blown fuse-monitoring can be used onto any standardized NH fuse-link with live gripping lugs size 00-4. An interchangeable striker unit is electrically connected with the live gripping lugs by spring contacts of the efegard holder. The NH fuse-link serves as carrier and when it operates, the efegard striker releases a pin, operating a micro switch.

Bezeichnung Description	Bestell-Nr. Order no.	VE Pack
efegard-Halter efegard-holder	36030.0000	4
efegard-Einsatz efegard striker		
690 V / > 9 V	36031.0010	12
690 V / ≥ 2 V	36031.0020	12

Messkoffer

Load monitoring case

EFEN-Messkoffer sind in 2 Größen lieferbar.
EFEN load monitoring cases are available in 2 sizes.

Größe A, geeignet zur Aufnahme von je

- 3 Wandler NH-Sicherungseinsätzen Gr. 2
- 3 Messwandler
- 3 Maximum-Strommesser
- 3 Sicherungsringe

Size A suitable to carry each

- 3 current transformer fuse-links size 2
- 3 current transformers
- 3 maximum ammeters
- 3 retaining rings

Größe B, geeignet zur Aufnahme von je

- 6 Wandler-NH-Sicherungseinsätzen Gr. 2
- 3 Messwandler
- 3 Maximum-Strommesser
- 1 Zange für Wellensicherung
- 6 Sicherungsringe
- 1 NH-Sicherungs-Aufsteckgriff mit Stulpe

Size B suitable to carry each

- 6 current transformer fuse-links size 2
- 3 current transformers
- 3 maximum ammeters
- 1 pliers for retaining rings for bores
- 6 retaining rings
- 1 handle with cuff

Bezeichnung Description	Bestell-Nr. Order no.	VE Pack
Messkoffer Gr. A/Load monitoring case A	85196.0100	1
Messkoffer Gr. B/Load monitoring case B	85263.0100	1

Inhalt für Messkoffer siehe Seite 6.

Contents for load monitoring case see page 6.

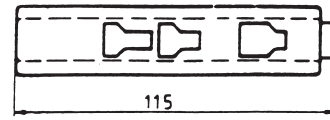

Mikroschalter AC 250 V 5 A
Micro switch AC 250 V 5 A

Flachstecker DIN 46244 A2,8 x 0,5
Flat connector DIN 46244 A2,8 x 0,5

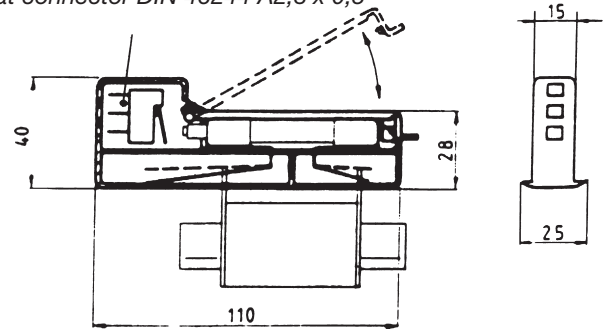

Einsatz nur nach Demontage des efegard-Halters wechseln
Change fuse-link only after removal of the efegard-holder

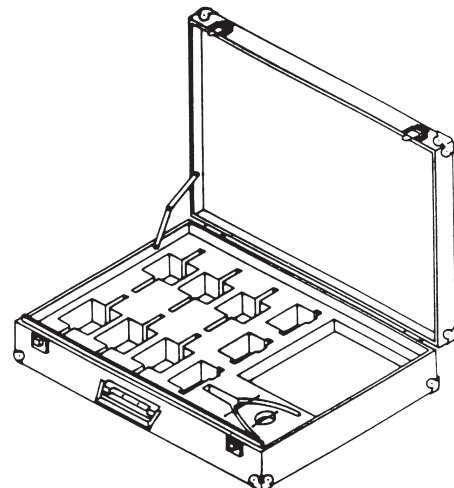
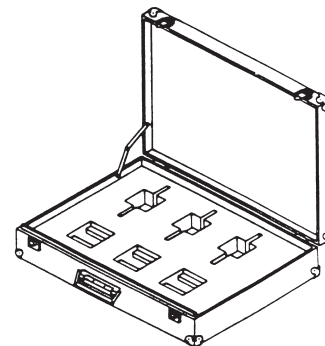
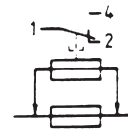

Strommessung

Current metering

Zur zeitweisen oder dauernden Überwachung des Laststromes bietet EFEN einen Messwandlersatz an, bestehend aus:

- Maximum-Strommesser
- Messwandler
- Wandler-NH-Sicherungseinsatz.

Die Kombination aus Wandler-NH-Sicherungseinsatz und Messwandler entspricht in ihren wesentlichen Abmessungen DIN VDE 0636-201 und kann in genormte NH-Sicherungsunterteile, NH-Sicherungsleisten und EFEN-NH-Sicherungs-Lastschaltleisten eingesetzt werden.

Die elektrischen Eigenschaften der NH-Sicherungseinsätze entsprechen VDE 0636/201 und IEC 60 269-2-1.

Der Messwandler hat zwei Buchsenpaare entsprechend den gewünschten Messbereichen. Der Messwandler kann offen betrieben werden, da die Leerlaufspannung nur 3 V beträgt. Der Maximum-Strommesser hat zwei Skalen, welche den jeweiligen Messbereichen des Wandlers zugeordnet sind.

Die Einstellzeit beträgt 8 min.

Dauernd überlastbar bis zum 2-fachen Nennstrom.

For temporary or permanent monitoring of the load current, EFEN offers a current metering set, consisting of:

- a maximum ammeter
- a current transformer
- a current transformer fuse-link.

The combination of current transformer fuse-link and current transformer corresponds in all essential dimensions to DIN VDE 0636-201. It may be inserted into standard NH fuse-bases, NH fuse-rails and EFEN fuse-switches vertical design.

The electrical characteristics of the NH fuse-links correspond to VDE 0636/201 and IEC 60 269-2-1.

The current transformer has two pairs of sockets, corresponding to the measuring ranges. As the no-load voltage is only 3 V, the current transformer can be used in open circuit condition. Corresponding to the current transformer, the ammeter has two scales.

Response time 8 minutes.



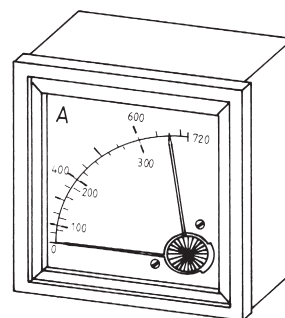
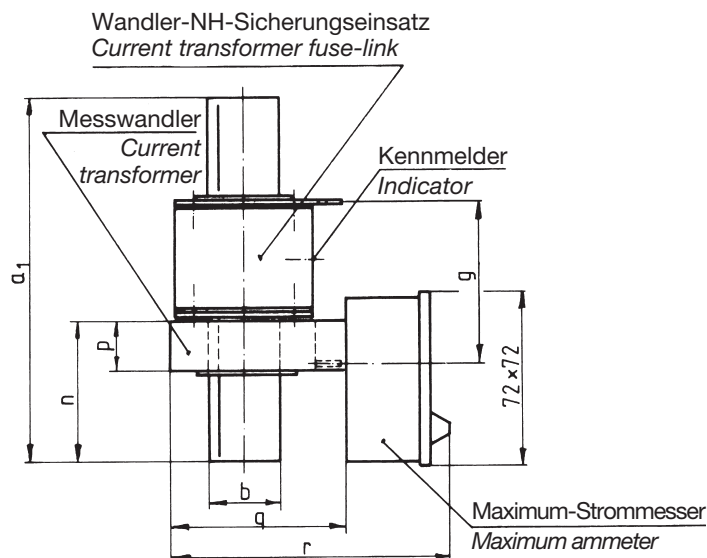



The overload protection covers 2 times the value of the measuring range.

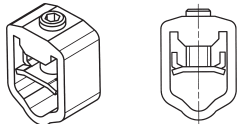
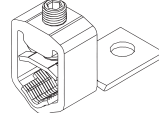
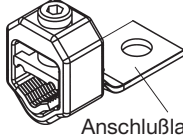

Gr./Size	a ₁	b	g	n	p	q	r
2	150	30	66	59	20	74	123
3	152	32	66	64	24	88	131

Bezeichnung/Description	Größe/Size	Messbereich/Range	Bestell-Nr./Order no.	VE/Pack
Maximum-Strommesser Maximum ammeter	2	200-400/5 A	85094.0100	1
	2	200-400/1 A	85094.0300	
	2	100-200/5 A	85153.0100	
	3	300-600/5 A	85100.0100	
Messwandler Current transformer	2	200-400/5 A	81142.0100	1
	2	200-400/1 A	81142.0300	
	2	100-200/5 A	81152.0100	
	3	300-600/5 A	81153.0100	
Wandler-NH-Sicherungs-Einsatz AC 400 V Current transformer fuse-link AC 400 V	2	100 A	35067.0010	1
	2	125 A	35067.0020	
	2	160 A	35067.0030	
	2	200 A	35067.0040	
	2	224 A	35067.0050	
	2	250 A	35067.0060	
	2	315 A	35067.0070	
	2	(355) A	35067.0080	
	2	400 A	35067.0090	
	3	630 A	35190.0060	
Sicherungsringe/Retaining rings			25304.0100	1

Direktanschluss-Klemmen für NH-Schaltgeräte Direct connection clamps for NH fuse switches

Bezeichnung Description	Querschnitt Cross section	Bestell-Nr. Order no.		VE Pack
V-Klemmen (1 Satz = 3 St.) V-Clamps (1 set = 3 pcs.)	35–185 mm ² sm 70–240 mm ² se	36025.0060		1
	95–240 mm ² sm	36201.0010		1
V2N-Klemmen (1 Satz = 3 St.) ¹⁾ V2N-Clamps (1 set = 3 pcs.) ¹⁾	16–150 mm ² rm 25–185 mm ² re 35–240 mm ² sm 35–300 mm ² se	36148.0010		1
V2 MD-Klemmen (1 Satz = 3 St.) V2 MD-Clamps (1 set = 3 pcs.)	25–240 mm ² rm 25–240 mm ² re 35–240 mm ² sm 35–300 mm ² se	36298.0010		1
V2-MD-Klemme mit Lasche (1 Satz = 1 St.) V2-MD-Clamps with lug (1 set = 1 pcs.)	25–240 mm ² rm 25–240 mm ² re 35–240 mm ² sm 35–300 mm ² se	36299.0010		1
V2N-Klemme mit Lasche (1 Satz = 1 St.) V2N-Clamps with lug (1 set = 1 pcs.)	16–150 mm ² rm 25–185 mm ² re 35–240 mm ² sm 35–300 mm ² se	36138.0010		1
V2N-Klemme mit verdrehsicherer Lasche (1 Satz = 1 St.) V2N-Clamps with lug (1 set = 1 pcs.)	16–150 mm ² rm 25–185 mm ² re 35–240 mm ² sm 35–300 mm ² se	36297.0010		1
V-Klemme mit Lasche (1 Satz = 3 St.) für zwei Leiter V-Clamps with lug (1 set = 3 pcs.) for two conductors	2 x 50–185 mm ² sm	36025.0050		1
Pratzenklemme M12 (1 Satz = 3 St.) Claw Clamp M12 (1 set = 3 pcs.)	50–150 mm ² se	36063.0010		1
Isolierkappe V2 MD Insulating cap V2 MD		31607.0100		1
Isolierkappe V2N Insulating cap V2N		31516.0100		1

¹⁾ Dieser Querschnittsbereich gilt nur bei Verwendung von Geräten mit speziellem V-Bett.
This cross section is only possible when using switches with special V-shaped terminal.

Kabelschelle 25–38 mm aus glasfaserverstärktem, selbstverlöschendem, halogenfreiem Thermoplast Cable clamp fiberglass inforced, selfextinguishing, halogenefree thermoplast

Bestell-Nr./Order-No. 36116.0010/VE 1/Pack 1

Bestell-Nr./Order-No. 36116.0020/VE 1/Pack 1

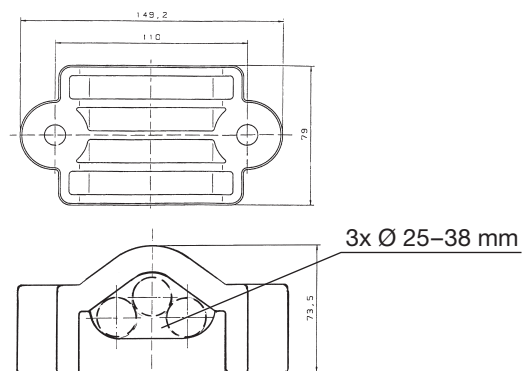
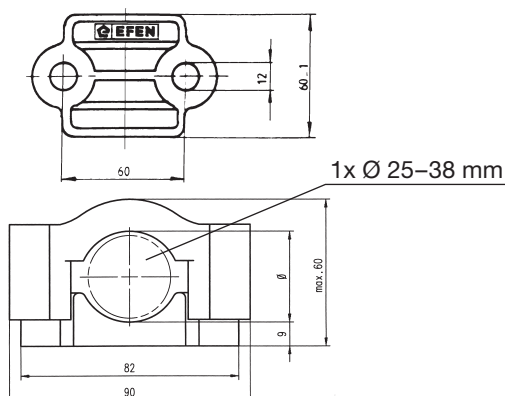

Setmuttern

Inserted screw nuts

Zum direkten Befestigen der NH-Geräte auf Sammelschienen werden die Schienen mit Setmuttern ausgerüstet:
NH switchgear may be directly contacted onto busbar systems with inserted screw nuts:

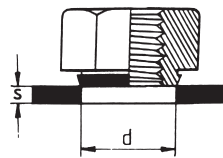
Bezeichnung <i>Description</i>	Innengewinde <i>Internal thread</i>	d (mm)	s (mm)	Bestell-Nr. <i>Order no.</i>		VE <i>Pack</i>
Setmutter <i>Inserted screw nut</i>	M 6	8,0	1	85195.0100		1
	M 8	10,0	2	85133.0100		1
	M 10	12,5	2	85130.0100		1
	M 12	14,5	3	85131.0100		1

Sammelschienenhalter

Sammelschienenhalter stehen für folgende Schienenmittenabstände zur Verfügung:

- SS-Mitten-Abstand 185 mm für Stromstärken bis 1600 A
- SS-Mitten-Abstand 100 mm für Stromstärken bis 1250 A
- SS-Mitten-Abstand 60 mm für Stromstärken bis 800 A
- SS-Mitten-Abstand 40 mm für Stromstärken bis 250 A

Die bei den Sammelschienenhaltern flachliegend angeordneten Schienen ermöglichen den Aufbau von NH-Sicherungslasttrennern (siehe Listen NT), NH-Sicherungsleisten und Lastschaltleisten (siehe Listen NSL/NL und NSL-IN).

*Busbar support, 1600 A; Centre distance 185 mm
 Busbar supports*

Busbar supports are available for following busbar centre distances:

- Busbar centre distance 185 mm up to 1600 A*
- Busbar centre distance 100 mm up to 1250 A*
- Busbar centre distance 60 mm up to 800 A*
- Busbar centre distance 40 mm up to 250 A*

Busbar supports are for horizontally mounting of: NH fuse-switches (see lists NT), and NH fuse-rails (see lists NSL/NL and NSL-IN).

Sammelschienenhalter, 1600 A; Mittenabstand 185 mm

Bezeichnung <i>Description</i>	A	Schienenmaße <i>Busbar dimensions</i>	Bestell-Nr. <i>Order-No.</i>	VE <i>Pack</i>	Anzahl je SS-Halter <i>Quantity each support</i>
Sammelschienenhalter 185 mm <i>Busbar support 185 mm</i>	1600	80 x 10 mm	85331.0100	2	-
Steckelemente <i>Plug-in elements</i>	1250	60 x 10 mm	85331.0200	24	6
	1000	50 x 10 mm	85331.0300	24	6

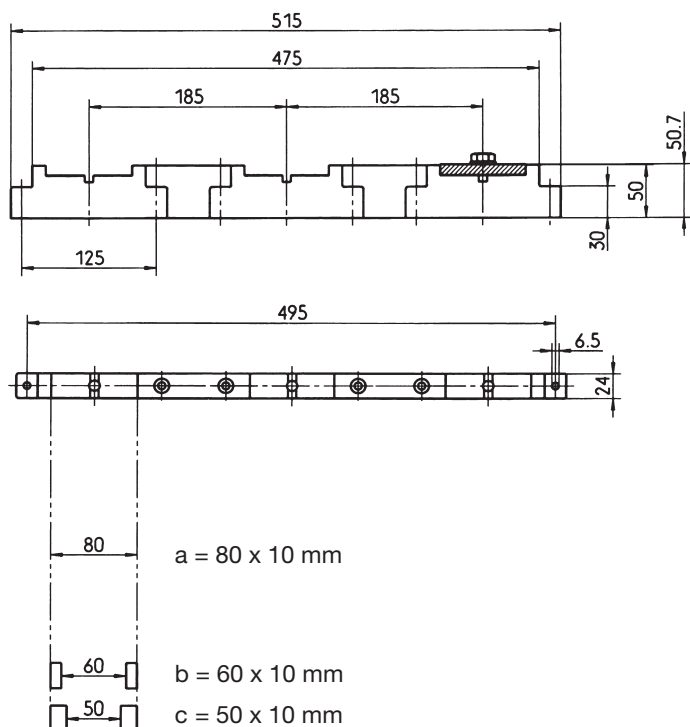

*Kurzschlussfestigkeitsdiagramm (185 mm)
 Diagramm of short circuit capability (185 mm)*

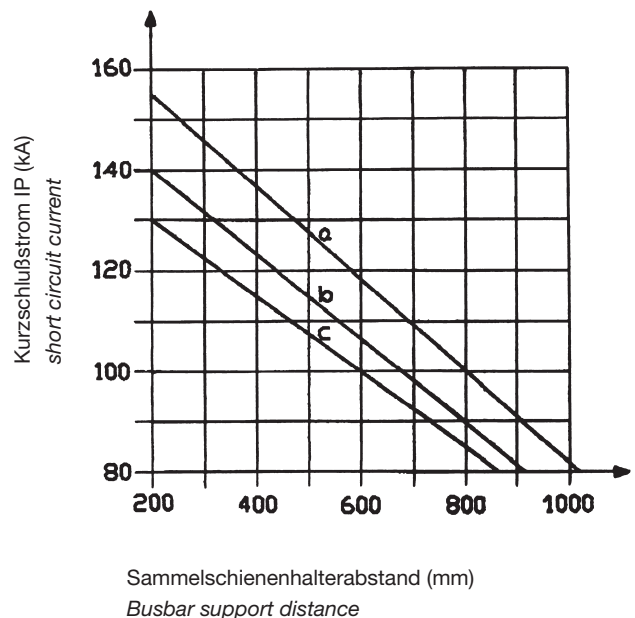

Sammelschienenhalter, 1250 A; Mittenabstand 100 mm
Busbar support, 1250 A; Centre distance 100 mm

Bezeichnung <i>Description</i>	A	Schienenmaße <i>Busbar dimensions</i>	Bestell-Nr. <i>Order-No.</i>	VE <i>Pack</i>	Anzahl je SS-Halter <i>Quantity each support</i>
Sammelschienenhalter 100 mm <i>Busbar support 100 mm</i>	1250	60 x 10 mm	85223.0100	4	–
Steckelemente <i>Plug-in elements</i>	1000	50 x 10 mm	85223.0200	24	6
	850	40 x 10 mm	85223.0300	24	6
	675	30 x 10 mm	85223.0400	24	6

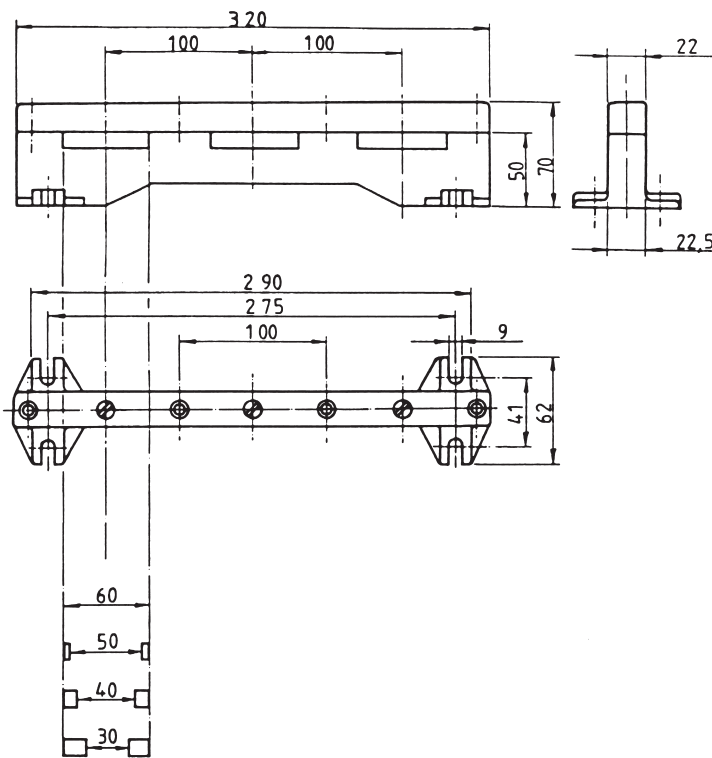

Kurzschlussfestigkeitsdiagramm (100 mm)
Diagram of short circuit capability (100 mm)

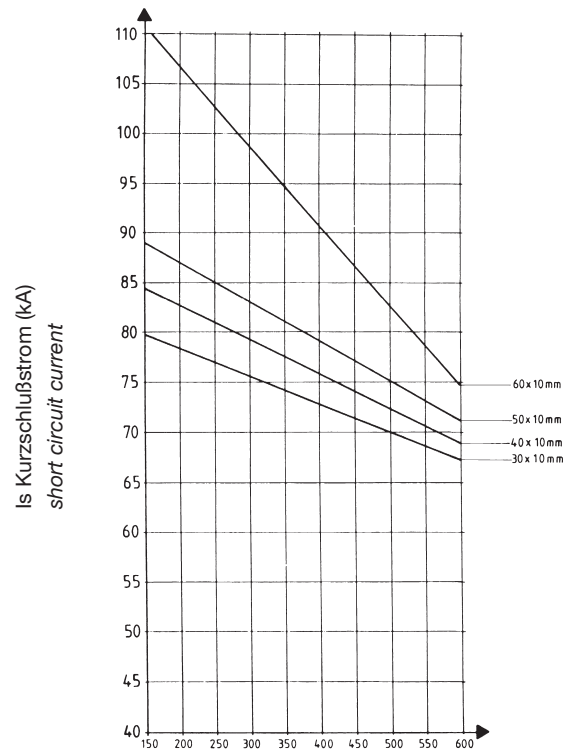

Sammelschienenhalterabstand (mm)
Busbar support distance

Sammelschienenhalter, 800 A; Mittenabstand 60 mm
Busbar supports, 800 A; centre distance 60 mm

Bezeichnung <i>Description</i>	A	Schienenmaße <i>Busbar dimensions</i>	Bestell-Nr. <i>Order-No.</i>	VE <i>Pack</i>	Anzahl je SS-Halter <i>Quantity each support</i>
Sammelschienenhalter 60 mm <i>Busbar support 60 mm</i>	800	15, 20, 25, 30 mm	85270.0600	4	–

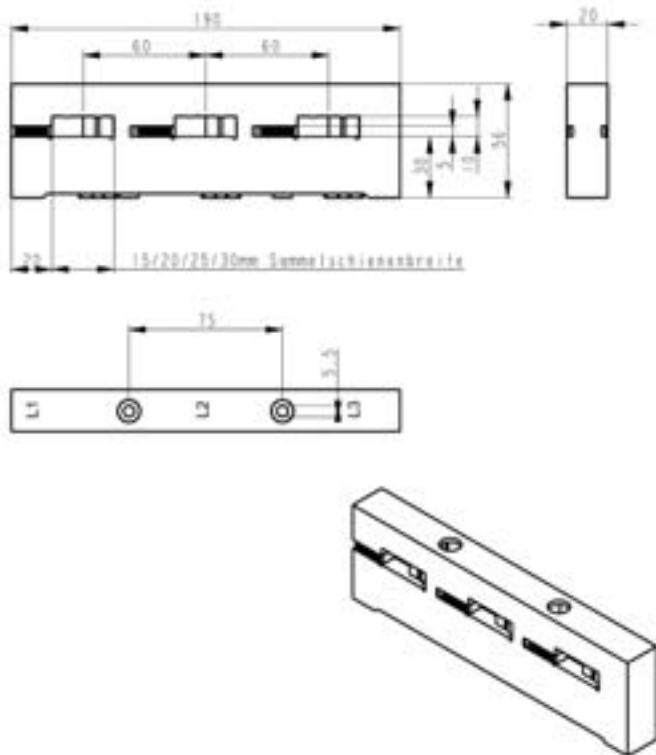

Kurzschlussfestigkeitsdiagramm (60 mm)
Diagram of short circuit capability (60 mm)

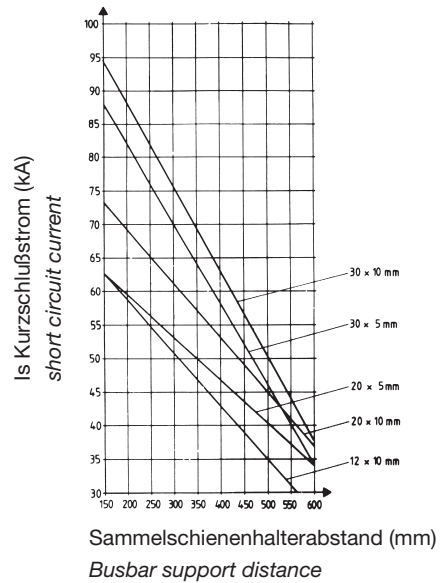

Isolatoren
Insulators

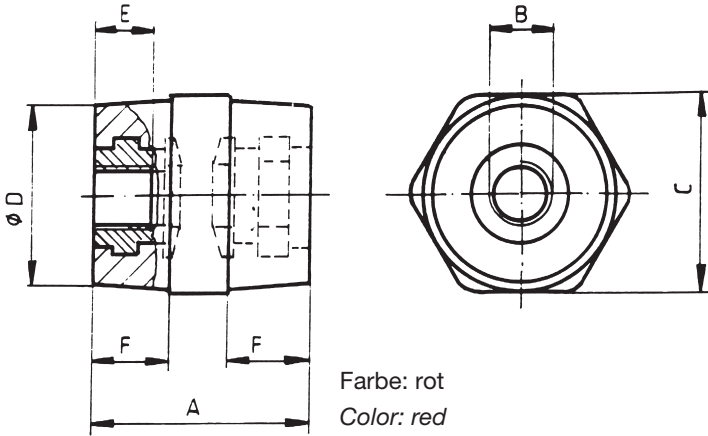

Farbe: rot
Color: red

Werkstoff: duroplastischer, ungesättigter Polyester, Farbe rot
selbstverlöschend UL94-V0, halogenfreie Einstellung
Wärmeformbeständigkeit nach ISO 75/A > 200 °C
Gewindebuchse Stahl verzinkt

Material: duroplastic unsaturated polyester, color red
Fire protected UL94-V0, free halogen adjustment
Heat resistant acc. to ISO 75/A > 200 °C
Thread socket steel zinc galvanized

Bestell.-Nr. Order no.	Bezeichnung Description	A	B	C	øD	E	F	Nennbetriebsspannung Rated service voltage kV	Stehwechselfrequenz Power frequency withstand voltage kV	Kriechstromfestigkeit Creep resistance	Biegefestigkeit Flexural resistance kN	Zugfestigkeit Resistance to extension kN	Torsionsfestigkeit Resistance to torsion Nm	VE Pack
36072.0700	H25 SW36 M6/M6	25	M6	SW36	30	6	10	1,0	7,5	DIN EN 60 112 / VDE 0303 T.11 - CTI 600	4,0	6,0	15	1
36072.0710	H25 SW36 M8/M8		M8			8					6,4	9,5	24,5	1
36072.0720	H25 SW36 M10/M10		M10			10					6,4	9,5	30	1
36072.0120	H30 SW30 M6/M6	30	M6	SW30	26	6	12	1,0	7,5		4,0	6,0	15	1
36072.0110	H30 SW30 M8/M8		M8			8					6,4	9,5	24,5	1
36072.0130	H30 SW30 M10/M10		M10			10					6,4	9,5	30	1
36072.0030	H35 SW32 M6/M6	35	M6	SW32	29,8	8	13	1,0	23		4,5	6,0	15	1
36072.0020	H35 SW32 M8/M8		M8			10					6,9	10,0	50	1
36072.0010	H35 SW32 M10/M10		M10			12					8,0	11,0	80	1
36072.0200	H40 SW36 M6/M6	40	M6	SW36	32	8	15	1,5	20		4,5	6,0	15	1
36072.0210	H40 SW36 M8/M8		M8			10					8,5	11,0	50	1
36072.0220	H40 SW36 M10/M10		M10			12					9,0	12,0	75	1
36072.0300	H45 SW46 M6/M6	45	M6	SW46	38	8	17	1,5	23		5,0	6,0	15	1
36072.0310	H45 SW46 M8/M8		M8			10					9,5	14,0	50	1
36072.0320	H45 SW46 M10/M10		M10			12					9,5	14,0	95	1
36072.0400	H50 SW50 M6/M6	50	M6	SW50	42	8	19	2,0	37	5,0	6,0	15	1	
36072.0430	H50 SW50 M8/M8		M8			10				5,0	13,0	50	1	
36072.0410	H50 SW50 M10/M10		M10			12				6,0	13,0	90	1	
36072.0420	H50 SW50 M12/M12		M12			17				9,5	17,0	125	1	
36072.0500	H60 SW50 M6/M6	60	M6	SW50	42	8	23,5	3,0	30	5,5	6,0	15	1	
36072.0530	H60 SW50 M8/M8		M8			10				8,0	19,0	50	1	
36072.0510	H60 SW50 M10/M10		M10			12				8,0	19,0	90	1	
36072.0520	H60 SW50 M12/M12		M12			16				10,0	19,0	115	1	
36072.0540	H60 SW50 M16/M16		M16			20				10,0	19,0	115	1	
36072.0630	H70 SW60 M8/M8	70	M8	SW60	52	10	28	4,0	50	8,0	19,0	50	1	
36072.0610	H70 SW60 M10/M10		M10			12				12,0	22,0	90	1	
36072.0620	H70 SW60 M12/M12		M12			16				13,0	24,0	185	1	
36072.0640	H70 SW60 M16/M16		M16			20				13,0	24,0	195	1	

Isolatoren
Insulators

Werkstoff: duroplastischer, ungesättigter Polyester, Farbe rot
selbstverlöschend UL94-V0, halogenfreie Einstellung
Wärmeformbeständigkeit nach ISO 75/A > 200 °C
Gewindebuchse/Gewindebolzen Stahl verzinkt

Material: *duroplastic unsaturated polyester, color red*
Fire protected UL94-V0, free halogen adjustment
Heat resistant acc. to ISO 75/A > 200 °C
Thread socket/bolt steel zinc galvanized

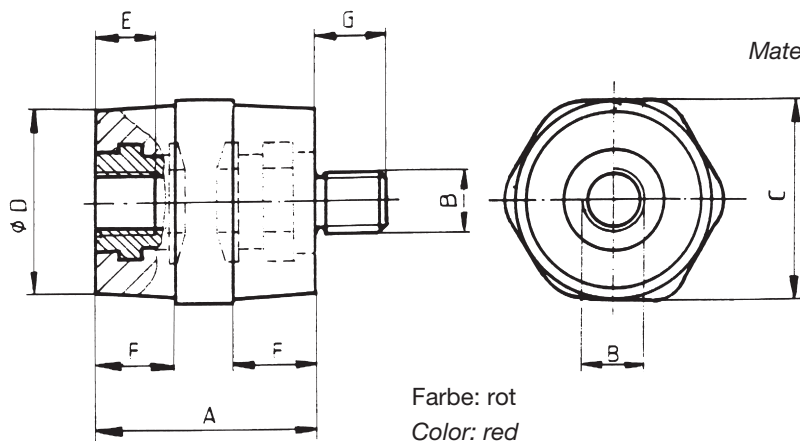

Bestell.-Nr. Order no.	Bezeichnung Description	A	B	C	øD	E	F	G	Nennbetriebsspannung Rated service voltage kV	Stehwechselfestigkeit Power frequency withstand voltage kV	Kriechstromfestigkeit Creep resistance	Biegefestigkeit Flexural resistance kN	Zugfestigkeit Resistance to extension kN	Torsionsfestigkeit Resistance to torsion Nm	VE Pack
36079.0020	25 SW36 M8/M8-10	25	M8	SW36	30	8	10	10	1,0	7,5		6,4	9,5	20	1
36079.0100	30 SW30 M6/M6	30	M6	SW30	26	6	8	8	1,0	10	DIN EN 60 112 / VDE 0303 T.11 – CTI 600	4,0	5,0	10	1
36079.0110	30 SW30 M8/M8		M8			8	10	6,4				9,5	20	1	
36079.0120	30 SW30 M10/M10		M10			10	12	6,4				9,5	30	1	
36079.0300	35 SW32 M6/M6	35	M6	SW32	29,8	8	8	8	1,0	10		4,5	5,0	10	1
36079.0310	35 SW32 M8/M8		M8			10	10	6,9				9,5	22	1	
36079.0320	35 SW 32M10/M10		M10			12	12	8,0				9,5	45	1	
36079.0420	40 SW36 M6/M6	40	M6	SW36	32	8	8	8	1,5	15		4,5	5,0	10	1
36079.0400	40 SW36 M8/M8		M8			10	10	8,5				9,5	22	1	
36079.0410	40 SW36 M10/M10		M10			12	12	9,0				9,5	45	1	
36079.0500	45 SW46 M6/M6	45	M6	SW46	38	8	8	8	1,5	15		4,5	5,0	10	1
36079.0510	45 SW46 M8/M8		M8			10	10	9,5			10,0	22	1		
36079.0520	45 SW46 M10/M10		M10			12	12	9,5			13,0	45	1		
36079.0210	50 SW50 M8/M8	50	M8	SW50	42	10	10	10	2,0	15	5,0	10,0	22	1	
36079.0220	50 SW50 M10/M10		M10			12	12	5,0			13,0	45	1		
36079.0240	50 SW50 M12/M12		M12			17	17	6,0			17,0	115	1		
36079.0610	60 SW50 M8/M8	60	M8	SW50	42	10	10	10	2,0	15	5,5	10,0	22	1	
36079.0620	60 SW50 M10/M10		M10			12	12	8,0			13,0	45	1		
36079.0630	60 SW50 M12/M12		M12			20	17	10,0			17,0	115	1		
36079.0710	70 SW60 M8/M8	70	M8	SW60	52	10	10	10	2,0	15	8,0	10,0	22	1	
36079.0720	70 SW60 M10/M10		M10			12	12	12,0			13,0	45	1		
36079.0740	70 SW60 M12/M12		M12			20	17	13,0			17,0	115	1		